

# FÉLICITATIONS POUR L'ACHAT DE VOTRE NOUVEL INSERT SCAN

Vous avez choisi le produit d'un des plus grands fabricants européens d'appareils de chauffage au bois et nous sommes convaincus que votre poêle sera pour vous source d'un plaisir durable. Pour tirer le meilleur parti de votre insert, il importe de suivre les conseils et instructions décrits dans ce manuel.

Lisez attentivement ce manuel d'assemblage et d'instructions avant de commencer à monter votre poêle-cheminée.





Scan 5001

# SOMMAIRE

<b>■ CARACTÉRISTIQUES TECHNIQUES</b>	<b>4</b>
Installation .....	4
Sécurité .....	4
Numéro d'enregistrement du produit .....	4
<b>■ MONTAGE</b>	<b>8</b>
Élimination de l'emballage .....	8
Prise d'air frais .....	8
Système de combustion fermé .....	8
Surface portante .....	8
Plaque de sol .....	8
Air de convection .....	9
Conduit de cheminée existant et conduit de cheminée modulaire .....	9
Raccordement entre l'insert et le conduit de fumée .....	9
Exigences relatives à la cheminée .....	9
Tubage .....	9
Encastrement .....	9
Positionnement du poêle à proximité de matériaux non combustibles .....	10
Caractéristiques techniques et dimensions .....	5
Plaque signalétique .....	5
Croquis Scan 5001 .....	6
Finition .....	10
Distance minimale par rapport aux matériaux inflammables .....	10
Distance de sécurité .....	10
Encastrement du poêle dans des matériaux inflammables avec cloison pare-feu .....	11
Découpe dans l'habillage .....	12
Boîte à air frais .....	13
Clips pour la Norvège (grandes pièces) .....	14
Accumulateurs de chaleur .....	14
Installation de boucliers thermiques .....	15
Cadres .....	19
Montage de la grille de convection .....	21
<b>■ NOTICE D'UTILISATION</b>	<b>22</b>
Déфлекteurs .....	22
Tiroir à cendres .....	22
Air de combustion .....	22
<b>■ INSTRUCTIONS POUR LE CHAUFFAGE</b>	<b>23</b>
Fonctionnement respectueux de l'environnement .....	23
Allumage .....	23
Allumage au printemps et en automne .....	23
Rechargement en bois .....	24
Avertissement concernant le risque de surchauffe .....	24
Importance du conduit de cheminée .....	24
Utilisation de l'insert sous diverses conditions météorologiques .....	24
Remarques générales .....	24
Feu de cheminée .....	24
<b>■ MANUTENTION DU COMBUSTIBLE</b>	<b>25</b>
Sélection du bois/combustible .....	25
Préparation .....	25
Stockage .....	25
Humidité .....	25
Combustibles interdits .....	25
Valeur calorifique du bois .....	25
<b>■ MAINTENANCE</b>	<b>26</b>
Ramonage de la cheminée et nettoyage de l'insert .....	26
Vérification de l'insert .....	26
Entretien .....	26
Revêtement de la chambre de combustion .....	26
Joints .....	27
Surfaces peintes .....	27
Nettoyage de la vitre .....	28
Élimination des pièces du poêle-cheminée .....	28
<b>■ DIAGNOSTIC DE PANNES</b>	<b>29</b>
<b>■ GARANTIE</b>	<b>30</b>
<b>■ NOTES</b>	<b>31</b>

# CARACTÉRISTIQUES TECHNIQUES

## INSTALLATION

---

Afin d'assurer un excellent fonctionnement et une sécurité optimale du poêle-cheminée, nous conseillons de faire appel à un installateur spécialisé. Notre revendeur Scan peut vous en conseiller un à proximité de votre lieu de domicile. Vous pouvez obtenir des informations relatives à nos revendeurs Scan sur notre site scan.dk.

- L'installation d'un nouveau poêle doit être signalée aux autorités locales.
- En outre, avant sa mise en service, vous êtes dans l'obligation de faire examiner et agréer l'installation par un ramoneur local.
- Le propriétaire porte la responsabilité d'une exécution de l'installation et du montage conforme aux prescriptions nationales et locales ainsi qu'aux informations contenues dans la présente notice de montage et d'utilisation.

## SÉCURITÉ

---

Tout événement de modifications du produit, effectuées par le revendeur, le monteur ou l'utilisateur, peuvent avoir pour résultat un fonctionnement incorrect du produit et des fonctions de sécurité. Il en est de même du montage d'accessoires ou d'options, non fournis par Scan A/S. Le même problème peut se présenter en cas de démontage ou de retrait de pièces nécessaires au fonctionnement et à la sécurité e l'insert.

## NUMÉRO D'ENREGISTREMENT DU PRODUIT

---

Tous les poêles à bois Scan sont fournis avec un numéro de série (numéro d'enregistrement de produit). Veuillez noter ce numéro à l'arrière de ce manuel ; il vous sera demandé de le fournir lorsque vous contacterez votre revendeur ou SCAN A/S.

Le numéro d'enregistrement du produit est placé dans l'appareil.

### Numéro d'enregistrement du produit

SCAN 5001  
- SCAN 5001

**206A1X0032**

2 / 109915



206A1X0032

## CARACTÉRISTIQUES TECHNIQUES ET DIMENSIONS

Matériaux	Tôle d'acier
	Fonte
	Tôle galvanisée
	Chamotte
Traitement de surface	Senotherm
Longueur max. des bûches	30 cm
Poids Scan 5001	105 kg
Poids Scan 5001 avec bouclier thermique	122 kg
Pièce de raccordement diamètre intérieur	144 mm
Pièce de raccordement diamètre extérieur	150 mm
Type d'homologation	Usage intermittent*

\* Dans ce contexte, « fonctionnement intermittent » signifie l'utilisation normale d'un poêle-cheminée. En d'autres termes, vous devez laisser le feu s'éteindre jusqu'à ce qu'il ne reste plus que des braises avant de recharger le foyer.

Cet insert est fabriqué conformément à l'homologation de l'appareil, qui couvre également le montage du produit et sa notice d'utilisation.

La déclaration de performance (DoP) est disponible sur [www.scan.dk](http://www.scan.dk)

### Testé conformément à la norme EN 13229

Émission de CO pour 13 % d'O <sub>2</sub>	0,09	%
Émission de CO pour 13 % d'O <sub>2</sub>	1082	mg/Nm <sup>3</sup>
Poussière @ 13% O <sub>2</sub>	16	mg/Nm <sup>3</sup>
No <sub>x</sub> @ 13% O <sub>2</sub>	106	mg/Nm <sup>3</sup>
Rendement	84	%
Index de rendement énergétique	112,8	
Classe énergétique	A+	
Puissance calorifique nominale	5,0	kW
Température de la cheminée EN 13229	227	°C
Température à la buse	272	°C
Volume de fumée	3,9	g/sec
Tirage selon norme EN 13229	12	Pa
Tirage conseillé dans le tuyau	16-20	Pa
Alimentation en air de combustion requise	10-25	m <sup>3</sup> /h
Combustible	Bois	
Consommation de combustible	1,4	kg/h
Quantité de combustible nécessaire pour l'allumage	1,5	kg
Quantité de combustible max.	2,4	kg

## PLAQUE SIGNALÉTIQUE

Tous les poêles cheminées Scan sont dotés d'une plaque signalétique indiquant les normes de contrôle ainsi que la distance de sécurité par rapport à des matériaux combustibles.

La plaque signalétique est placée dans l'appareil.

<b>Scan 5001</b>				
Freestanding room heater fired by solid fuel				
<b>Standard:</b>		<b>EN 13229</b>	<b>DoP 95001600</b>	
Minimum distance to combustible materials Side: 400 mm - Back: 400 mm - Front: 800 mm				
Minimum distance to firewall See assembly- and instructions manual				
The appliance can be operated in a shared flue.				
CO emission at 13% O <sub>2</sub> :	0,09%	1082 mg/Nm <sup>3</sup>		
Dust at 13% O <sub>2</sub> :		16 mg/Nm <sup>3</sup>		
Flue gas temperature:		227°C		
Nominal heat output:		5 kW		
Efficiency:		83,8%		
Fuel type:		Wood		
Operation type:		Intermittent		
Reaction to fire:		A1		
Country	Classification	Certificate/Standard	Approved by	
EUR	Intermittent	EN 13229	SZU	
Norway		NS 3058	Teknologisk Institut	
Germany	Stufe 2	1. BlmSchV		
Follow assembly- and instructions manual. Use only recommended fuels. Montage- und Bedienungsanleitung beachten. Verwenden Sie nur empfohlene Brennstoffe.				
1000	Scan A/S	DK 5492 Vissenbjerg	07-2017	

Plaque signalétique

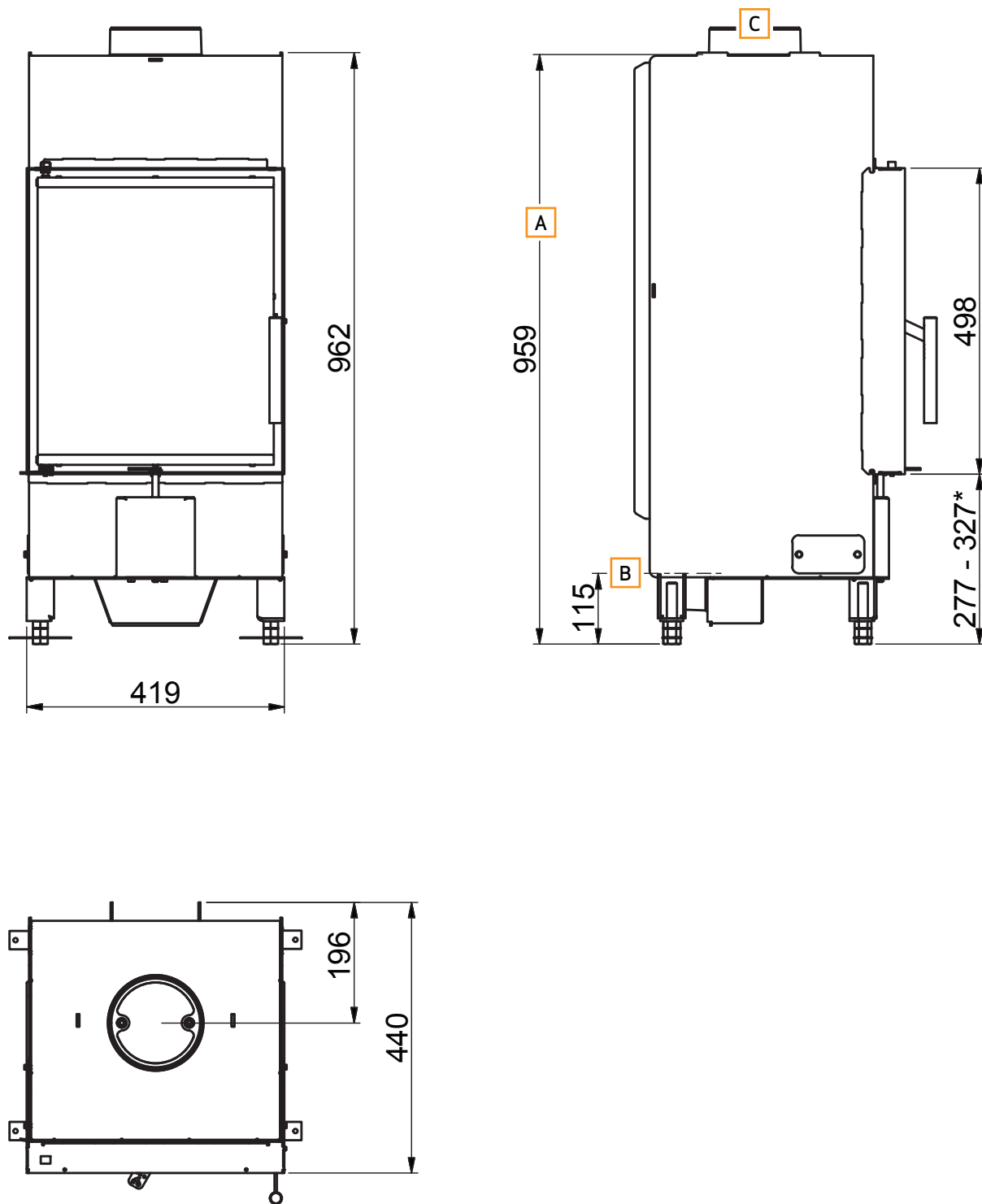

- A** Hauteur de l'insert (hors buse)
- B** Hauteur axe entrée d'air. Ø Int. buse: 103 mm / Ø Ext. buse: 120 mm
- C** Pièce de raccordement. Ø Int. buse: 132 mm / Ø Ext. buse: 149 mm

Toutes les mesures sont en mm

\*NB - N'oubliez pas de vérifier la distance par rapport aux matériaux combustibles.

CROQUIS SCAN 5001, AVEC BOUCLIER THERMIQUE DU CÔTÉ DE LA CLOISON PARE-FEU (ACCESSOIRE)

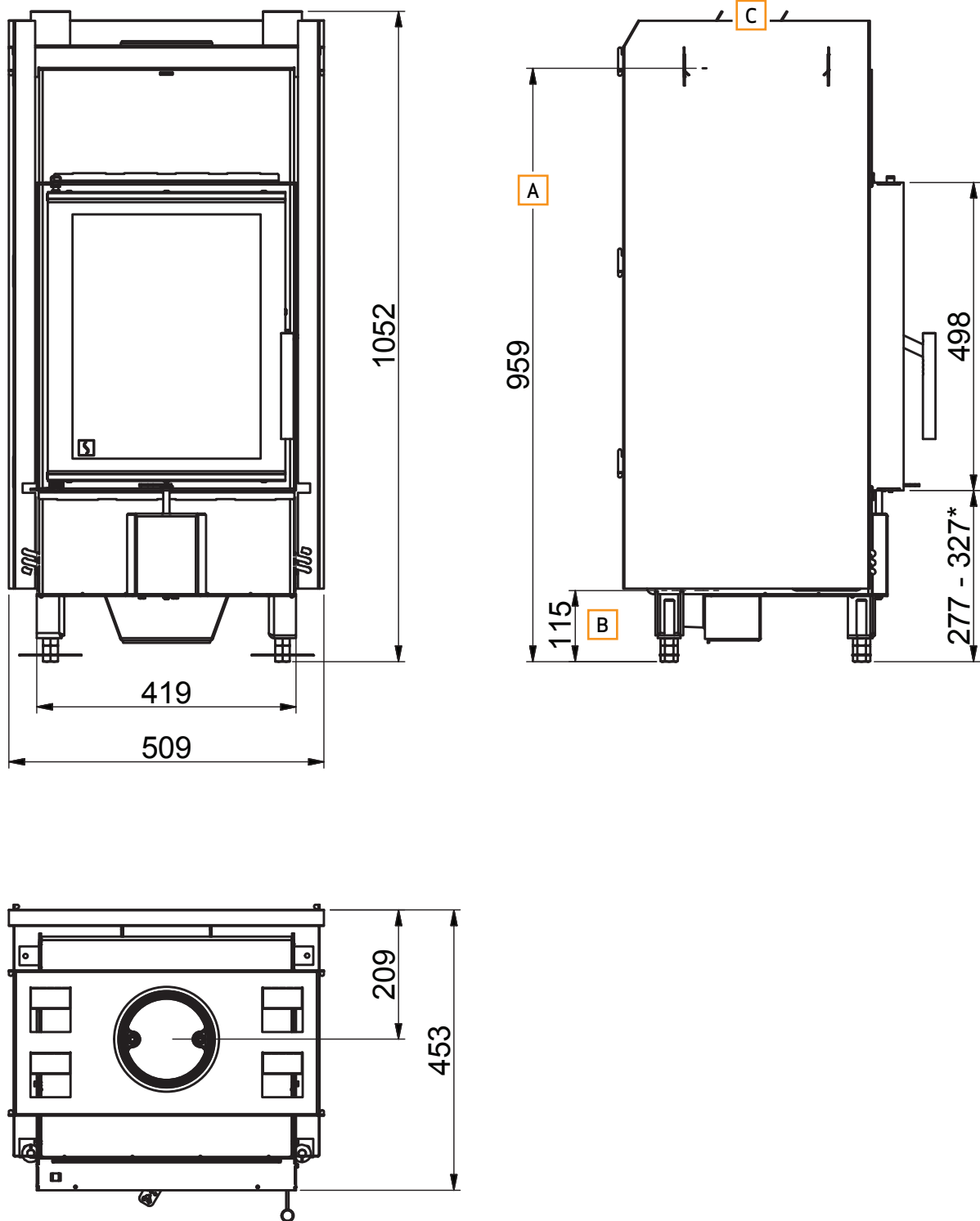

- A** Hauteur de l'insert (hors buse)
- B** Hauteur axe entrée d'air. Ø Int. buse: 103 mm / Ø Ext. buse: 120 mm
- C** Pièce de raccordement. Ø Int. buse: 132 mm / Ø Ext. buse: 149 mm

Toutes les mesures sont en mm

\*NB - N'oubliez pas de vérifier la distance par rapport aux matériaux inflammables.

# MONTAGE

## ÉLIMINATION DE L'EMBALLAGE

---

Votre poêle-cheminée Scan est fourni avec l'emballage suivant :

emballage en bois	L'emballage en bois peut être réutilisé, et peut après utilisation finale être incinéré en tant que produit neutre en CO <sub>2</sub> ou déposé en déchetterie pour recyclage.
Flamingotop	Envoyer pour recyclage ou élimination des déchets
Mousse	Envoyer pour recyclage ou élimination des déchets
Sacs en plastique	Envoyer pour recyclage ou élimination des déchets
Film plastique	Envoyer pour recyclage ou élimination des déchets

## PRISE D'AIR FRAIS

---

Dans une maison bien isolée, il convient de remplacer l'air consommé au cours de la combustion. Cela vaut surtout pour les maisons à ventilation mécanique. Cet échange d'air peut se faire de différentes manières. Le plus important est que cet air soit apporté à la pièce où est installé le poêle. La vanne installée dans le mur extérieur doit être située aussi près que possible du poêle et doit pouvoir être fermée quand le poêle n'est pas utilisé. Il convient de se conformer à la réglementation locale et nationale du bâtiment concernant l'admission d'air frais.

Le diamètre de la pièce de raccordement pour l'air frais est de 120 mm. Si vous souhaitez utiliser un tube raccord de 100 mm, vous pouvez monter un joint sur l'extérieur du tube avant de monter le tube à l'intérieur de la pièce de raccordement.

## SYSTÈME DE COMBUSTION FERMÉ

---

Si vous vivez dans une maison de construction récente et étanche à l'air, vous devez utiliser le système de combustion fermé pour l'insert. L'air de combustion externe est canalisé par un tuyau d'amenée d'air au travers du mur ou du sol.

Il doit être possible de fermer le tuyau de ventilation à l'aide d'un clapet lorsque le poêle n'est pas utilisé. Tuyau de ventilation d'un Ø min. de 100 mm, longueur maximale : 6 mètres avec au maximum un coude. Nous recommandons des conduits en acier lisses.

Si vous voulez un air de combustion externe à l'arrière, vous devez fermer le trou dans le bas avec la plaque de recouvrement démontée.

**REMARQUE : Si le poêle dispose d'une amenée d'air frais ou d'une combustion fermée, le tuyau de ventilation doit être ouvert lorsque le poêle est utilisé!**

## SURFACE PORTANTE

---

Tous les articles de notre gamme de produits se situent dans la catégorie des inserts et poêles légers et ne requièrent normalement aucun renforcement de la surface portante. Ils peuvent être positionnés sur des poutres/sols ordinaires. Vous devez bien sûr vous assurer que la surface sur laquelle le poêle est positionné est en effet à même de supporter son poids et, le cas échéant, une cheminée en acier si vous avez opté pour cette solution.

## PLAQUE DE SOL

---

Si le poêle est installé sur un sol inflammable, il convient de respecter les réglementations nationales et locales relatives aux dimensions de la surface au sol non inflammable autour du poêle.

Votre revendeur Scan spécialisé est en mesure de vous conseiller pour ce qui est des réglementations relatives à la protection des matériaux inflammables à proximité de votre poêle. La fonction de la plaque de sol est de protéger le sol et les matériaux inflammables contre toute étincelle susceptible de se produire.



## AIR DE CONVECTION

---

L'encadrement doit contenir des trous pour l'air de convection. La convection signifie qu'il y a une circulation d'air assurant que la chaleur soit également distribuée dans la pièce. Il est important d'observer les exigences relatives aux zones de convection.

- Surface min. pour l'air de convection entrant : 500 cm<sup>2</sup>
- Surface min. pour l'air de convection sortant : 750 cm<sup>2</sup>

Si les sections de passage de l'air de convection créées ne sont pas suffisantes, l'habillage de l'insert risque de subir des dommages.

## CONDUIT DE CHEMINÉE EXISTANT ET CONDUIT DE CHEMINÉE MODULAIRE

---

En cas d'installation de cet insert dans une cheminée existante, il est conseillé de consulter à cet effet un revendeur agréé Scan ou un ramoneur local. Ces personnes vous informeront aussi sur les éventuels besoins pour la mise au normes de votre cheminée.

- Si vous raccordez le poêle à un conduit de fumée, veuillez suivre les instructions de raccordement du fabricant du type du conduit de fumée en question.

## RACCORDEMENT ENTRE L'INSERT ET LE CONDUIT DE FUMÉE

---

Votre revendeur agréé Scan saura vous conseiller pour le choix des accessoires et les dimensions du conduit de cheminée. Vous aurez ainsi l'assurance qu'il est bien adapté au poêle. Nous recommandons une longueur de conduit de cheminée d'au minimum 3,5 m calculée à partir du sommet du poêle. Des conditions météorologiques ou d'installation particulières peuvent nécessiter une longueur différente.

- Une longueur ou un diamètre incorrects du conduit de fumée peuvent entraîner un mauvais fonctionnement de l'appareil (une note de calcul doit être réalisée pour s'assurer de la compatibilité de l'installation).
- Observer avec précision les instructions du fournisseur du conduit.

## EXIGENCES RELATIVES À LA CHEMINÉE

---

Le conduit de fumée doit avoir un diamètre interne minimum de 148 mm et avoir une désignation T400 et être classé G pour le test de résistance à la combustion de la suie.

Si vous optez pour raccorder le poêle avec un tuyau coudé, vous devez utiliser un coude courbé, car ceci assure un meilleur tirage.

Lorsque le poêle est raccordé par un tuyau coudé, la trappe de nettoyage doit être située dans la partie verticale afin de permettre le nettoyage de la partie horizontale en passant par la trappe.

Il convient de respecter la réglementation nationale et locale relative à la traversée du conduit de cheminée dans des matériaux inflammables.

## TUBAGE

---

Si le poêle est raccordé à l'aide d'un tubage, nous recommandons l'utilisation d'un tube Lindab de 100 mm et une longueur de cheminée de 4,5 m min.

## ENCASTREMENT DE L'INSERT DANS DES MATÉRIAUX COMBUSTIBLES

---

Le poêle NE DOIT PAS être encastré dans des matériaux combustibles sans utiliser de cloison pare-feu et de boucliers thermiques !

## ENCASTREMENT DE L'INSERT AU NIVEAU D'UNE CLOISON PARE-FEU

---

Nous nous référons de la page 11.

## POSITIONNEMENT DU POÊLE À PROXIMITÉ DE MATÉRIAUX NON COMBUSTIBLES

---

Lors de la construction d'un habillage en matériaux non combustible, il convient de respecter une distance d'au moins 10 mm par rapport au poêle pour garantir un bon échange thermique de convection.

## FINITION

---

La finition doit être réalisée lorsque les surfaces de l'encadrement sont terminées (peinture et revêtements muraux).

## DISTANCE MINIMALE PAR RAPPORT AUX MATÉRIAUX INFLAMMABLES (NON PROTÉGÉS PAR UN PARE-FEU)

---

Distance sur les côtés : 400 mm - arrière : 400 mm - vitre : 800 mm - plafond : 1000 mm.

Il convient dans tous les cas d'évaluer si les meubles ou autres objets situés à proximité du poêle sont susceptibles de subir des dommages du fait de la chaleur rayonnante.

## DISTANCE DE SÉCURITÉ

---

Les réglementations européennes, nationales et locales concernant les distances de sécurité pour les poêles à bois doivent être respectées.

## ENCASTREMENT DU POËLE DANS DES MATÉRIAUX INFLAMMABLES AVEC CLOISON PARE-FEU

Encastrement du Scan 5001 avec des protections contre les rayonnements contre un mur inflammable protégé par une cloison pare-feu.

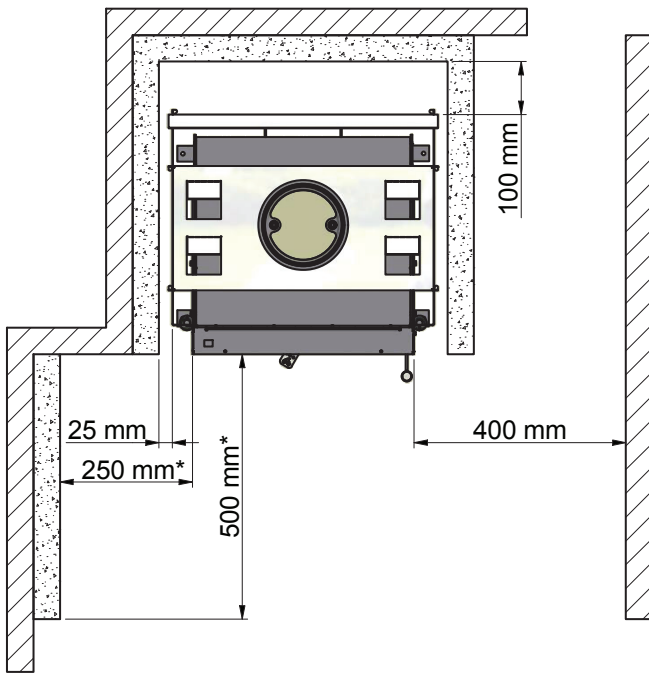

### Configuration avec conduit d'évacuation des fumées vertical isolé

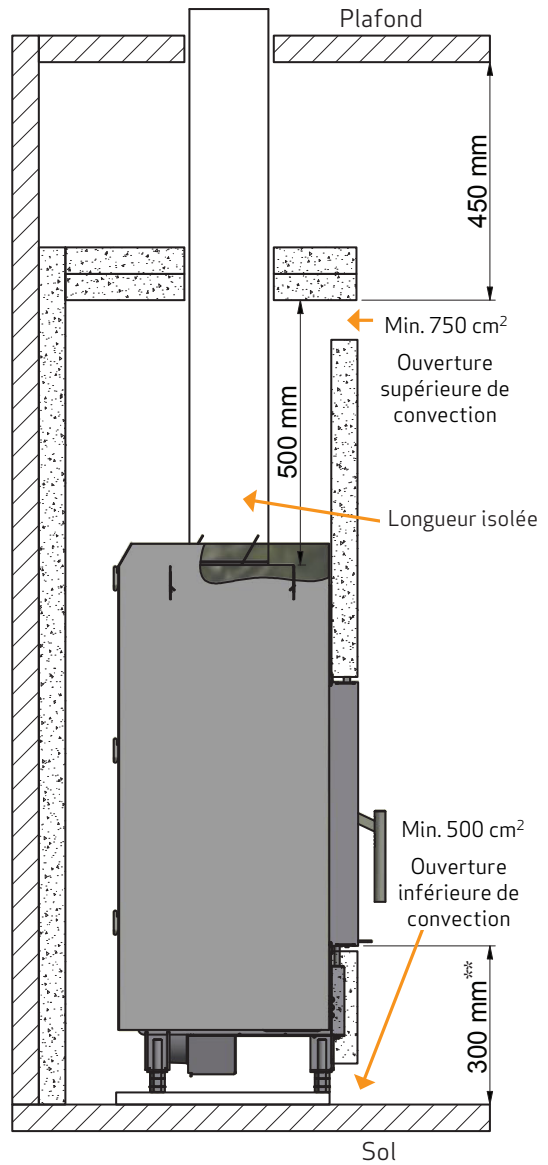

- construction/encadrement côté plafond

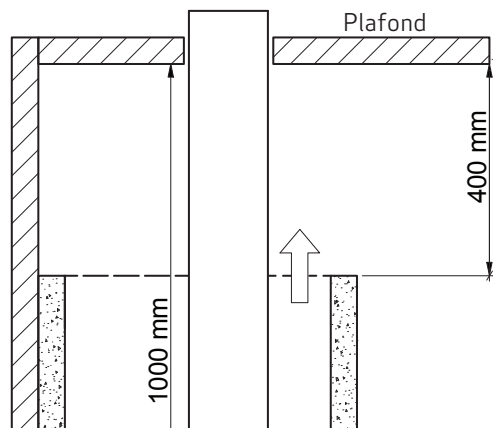

### Configuration avec conduit d'évacuation des fumées vertical isolé

- ouverture de convection



-  Matériau inflammable
-  Cloison pare-feu, par ex. pare-feu Jøtul de 50 mm, briques réfractaires de 110 mm ou autre matériau avec des capacités ignifuges et isolantes similaires

Toutes les distances sont en mm.

Toutes les distances sont des distances minimales

Distance par rapport aux meubles: 800 mm. au verre

\* Distance au verre

\*\* Distance par rapport au sol inflammable

## DÉCOUPE DANS L'HABILLAGE

---

Si vous voulez intégrer l'insert de façon à ce que l'habillage affleure la porte de l'insert, il peut être nécessaire - en fonction de l'épaisseur du matériau - de pratiquer une découpe dans le matériau pour laisser de l'espace pour la boîte sur le devant.

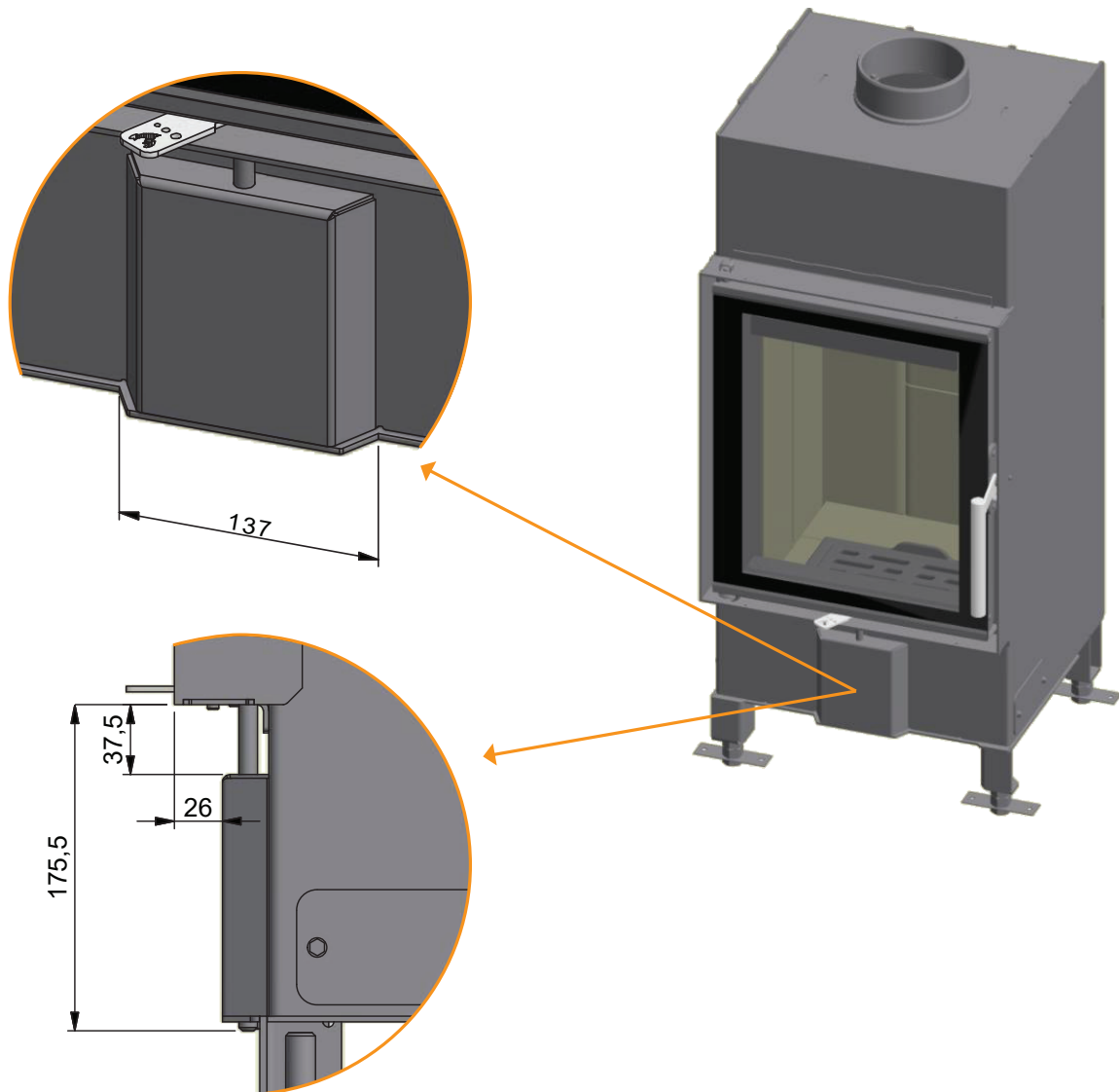

## BOÎTE À AIR FRAIS (ACCESSOIRE)

---

Boîte à air frais et tube raccord de 100 mm peut être achetée comme accessoire.

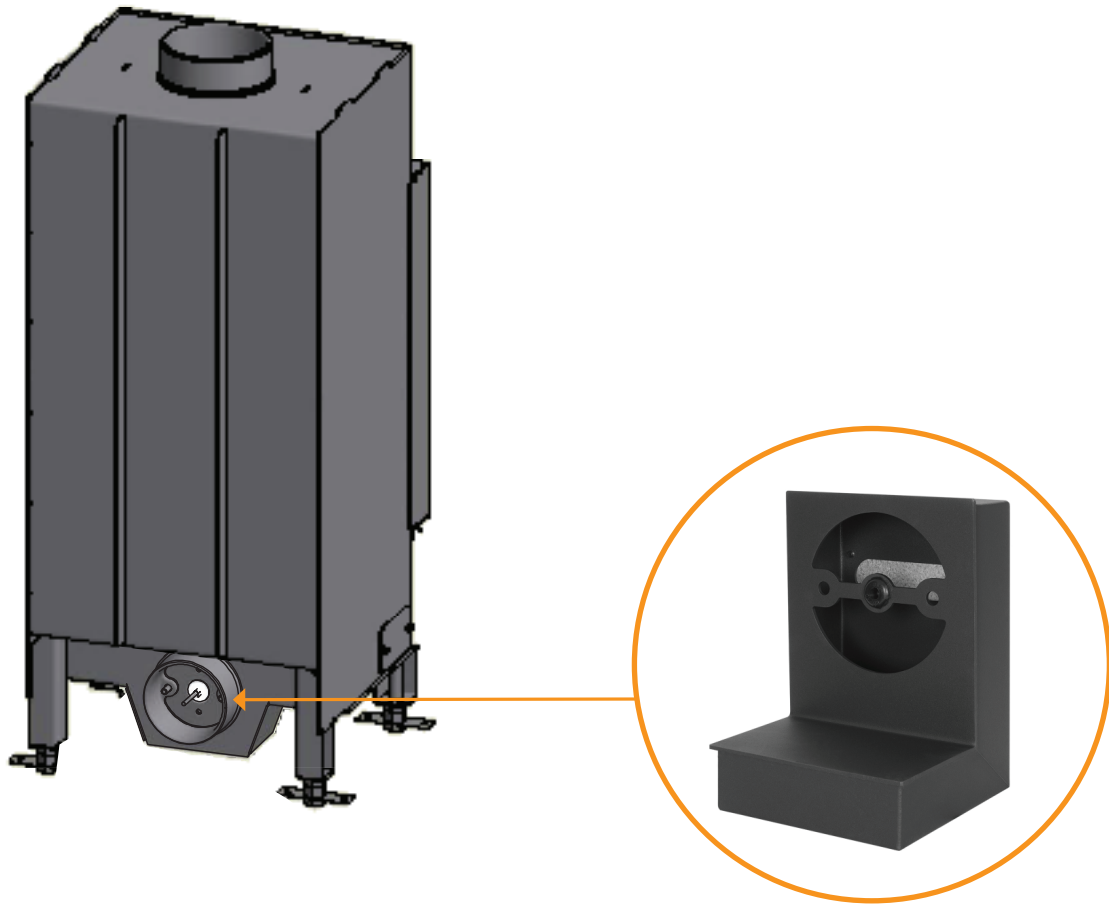

## CLIPS POUR LA NORVÈGE (GRANDES PIÈCES)

NB : Pour la Norvège seulement !

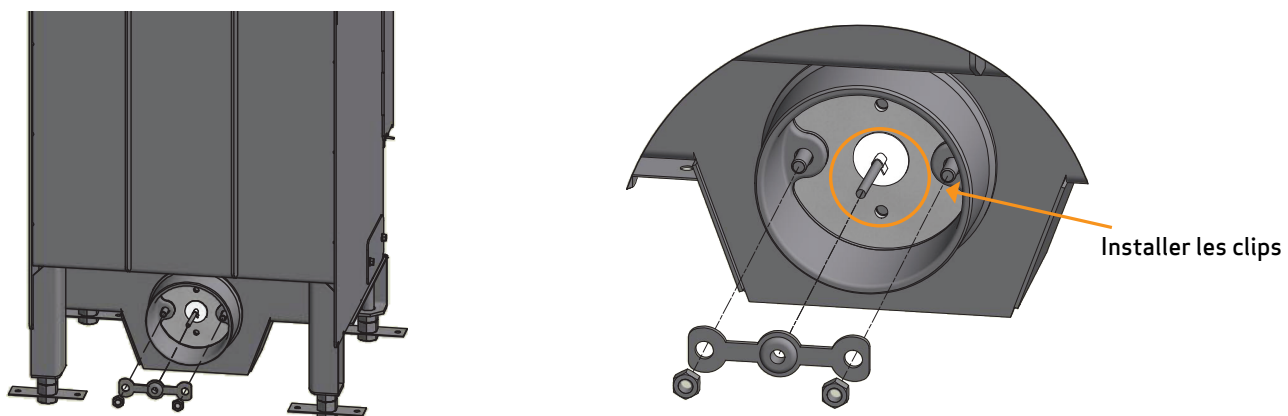

## ACCUMULATEURS DE CHALEUR (ACCESSOIRES)

Les accumulateurs de chaleur sont réalisés dans une matière spéciale dotée d'une capacité thermique élevée. Les pierres sont chauffées pendant le fonctionnement du poêle et restituent la chaleur après l'extinction du feu. Cela rallonge le temps pendant lequel le poêle chauffe.

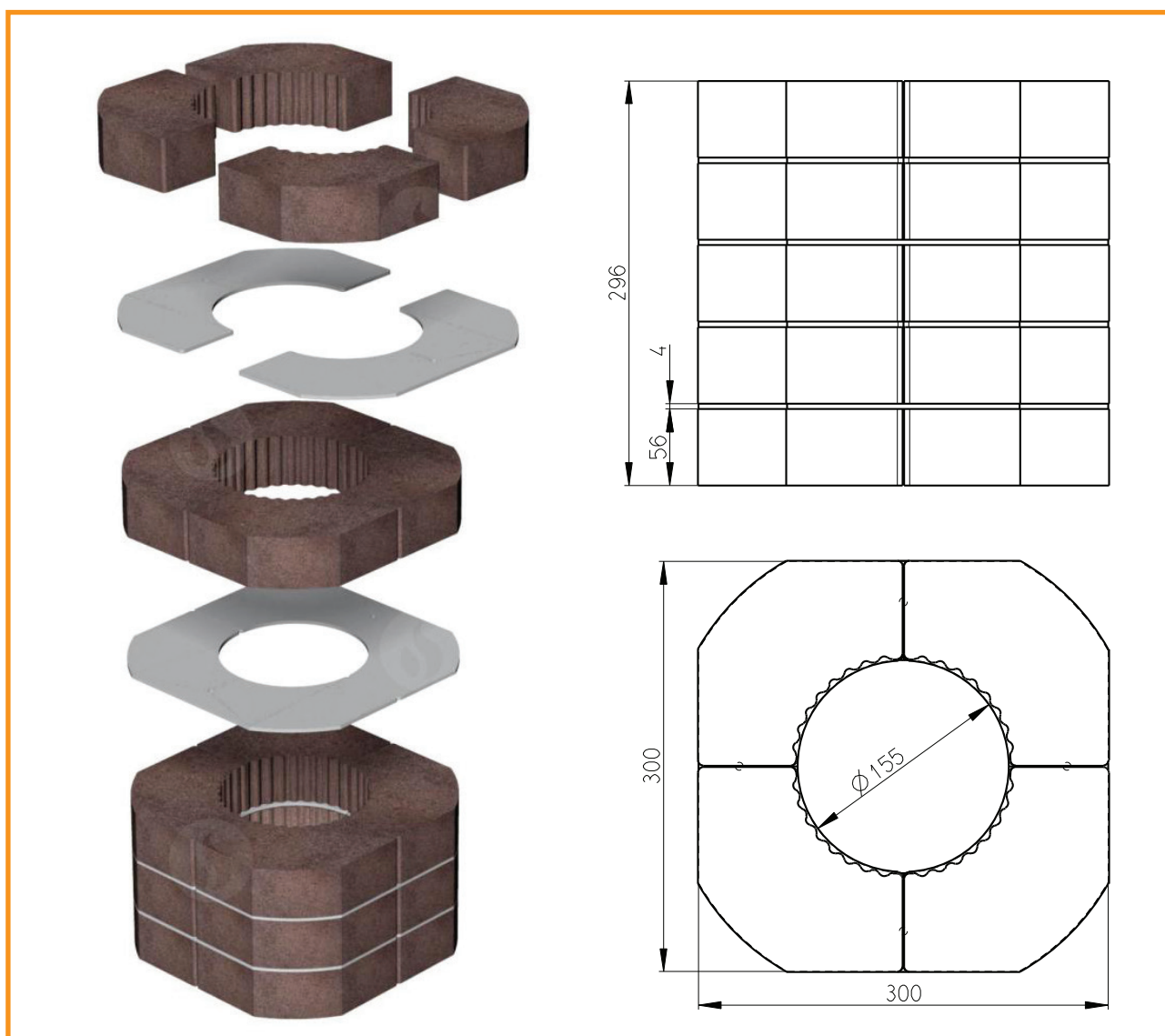

**1**  
Placez le bouclier thermique  
sur le dessus de l'insert.

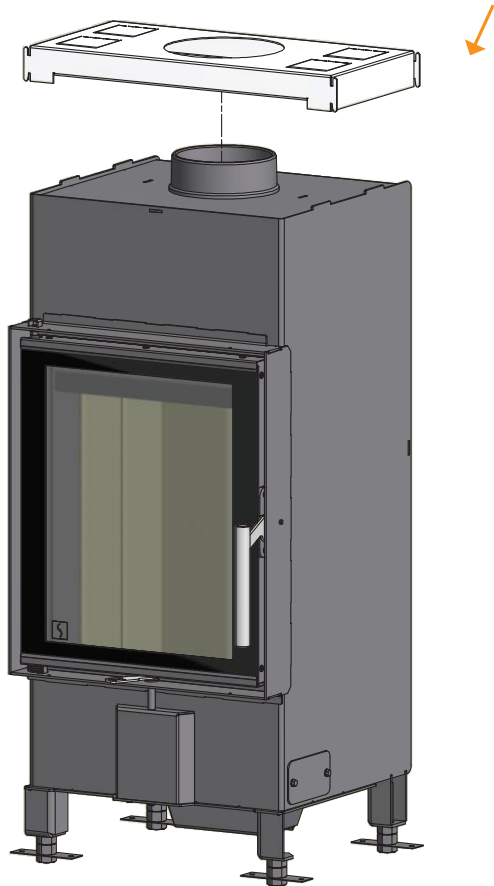

2

Installer les attaches sur les deux boucliers thermiques.

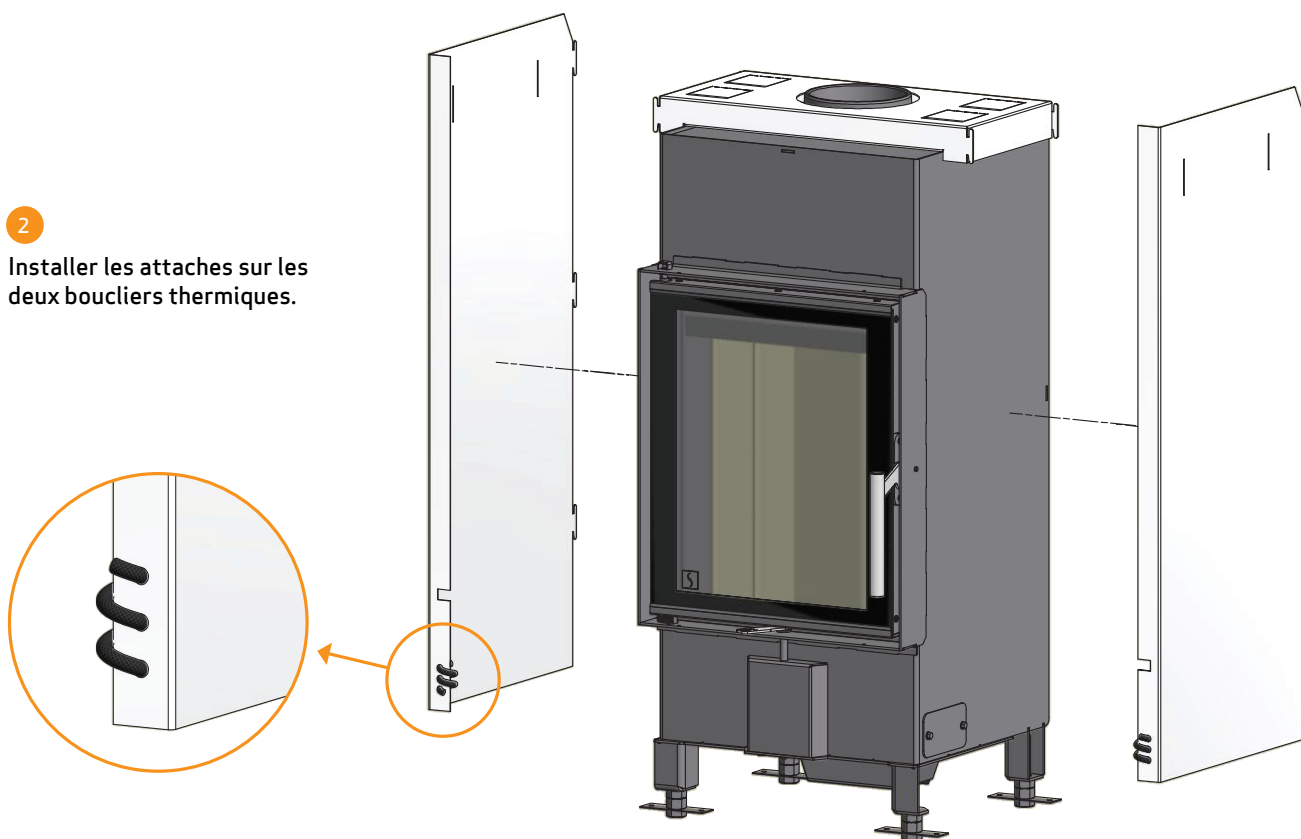

3

Installez d'abord les boucliers thermiques latéraux, puis le bouclier thermique arrière.

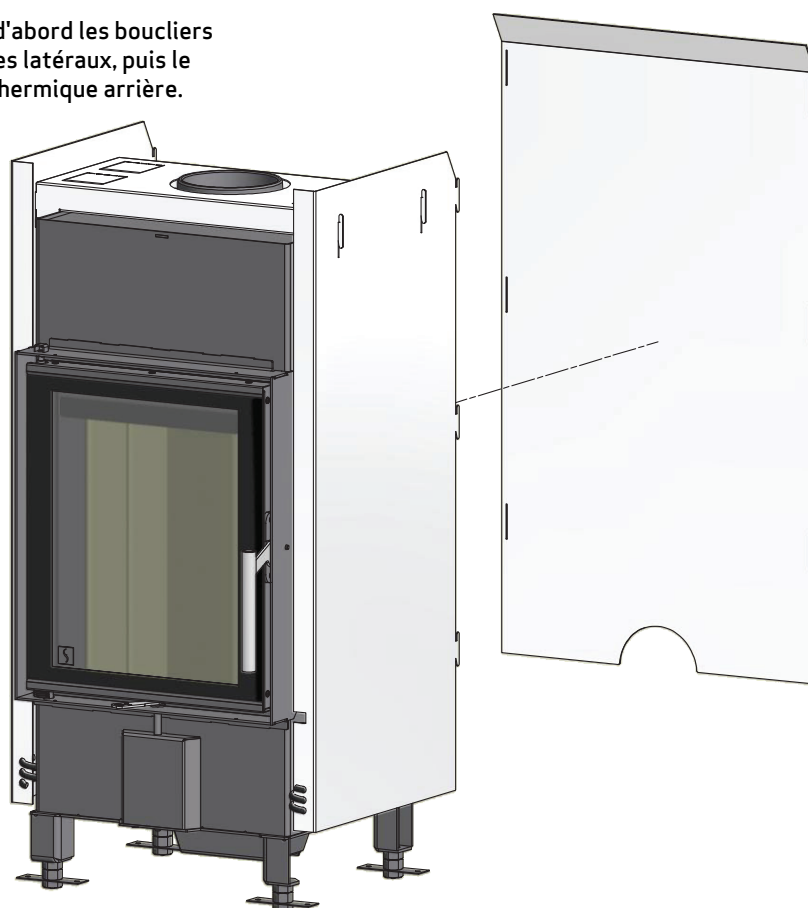



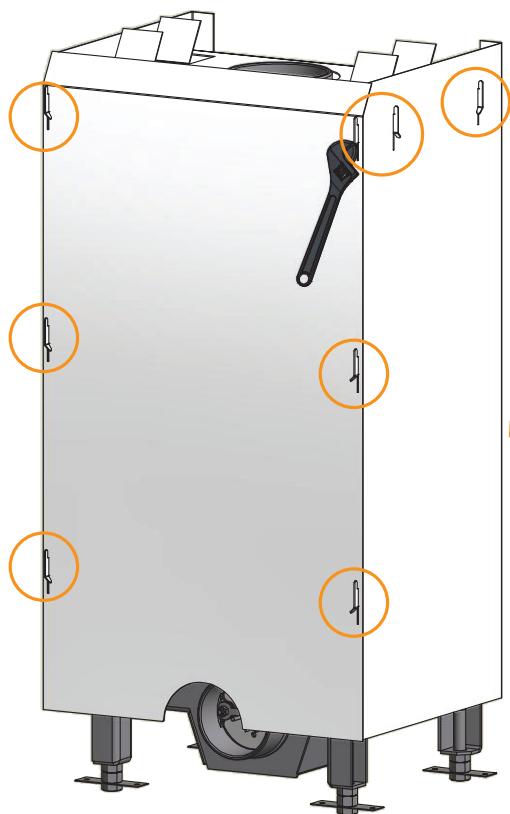

4

Fixez les boucliers thermiques (latéraux et arrière) en pliant légèrement les attaches à l'aide d'une clé à mollette.

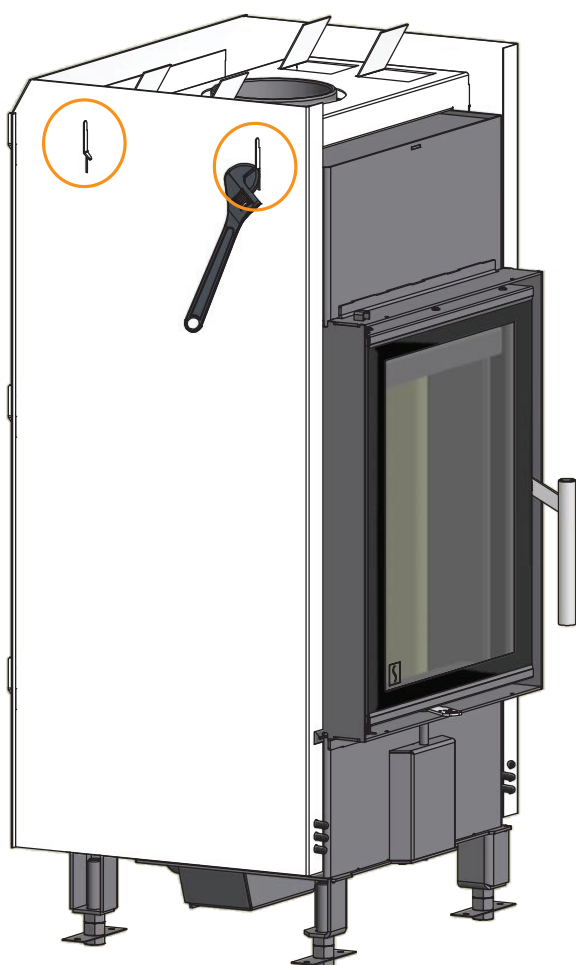
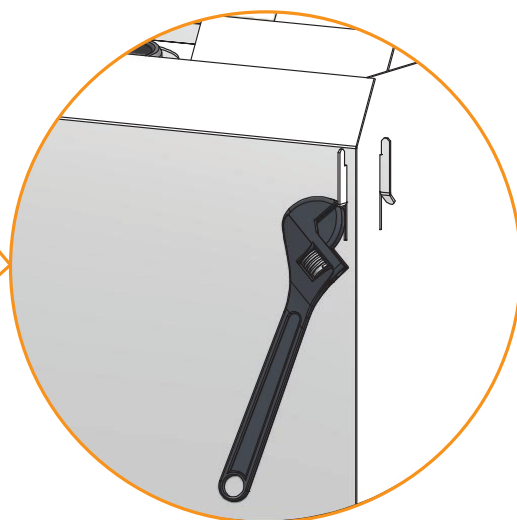

**IMPORTANT :** Ouvrez les quatre clapets supérieurs à l'aide d'un tournevis plat.  
L'ouverture devrait être d'env. 55 mm.

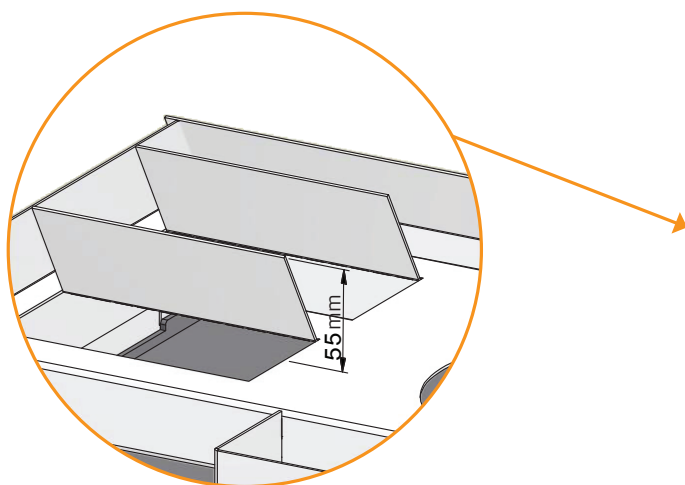
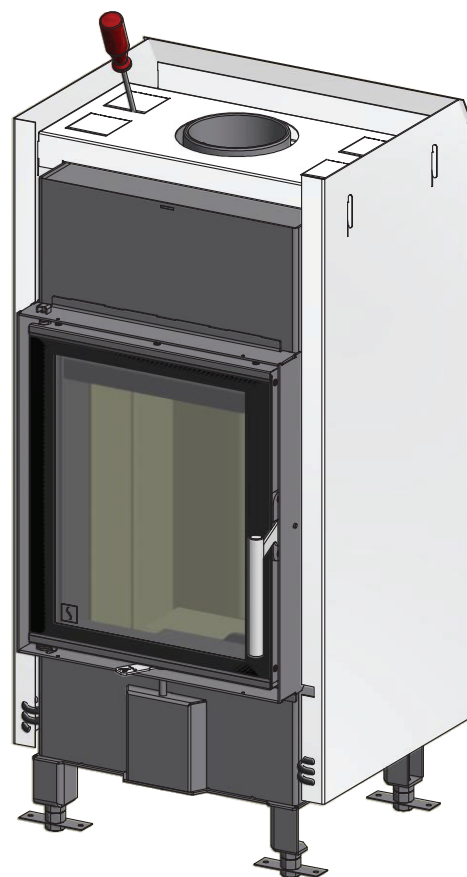
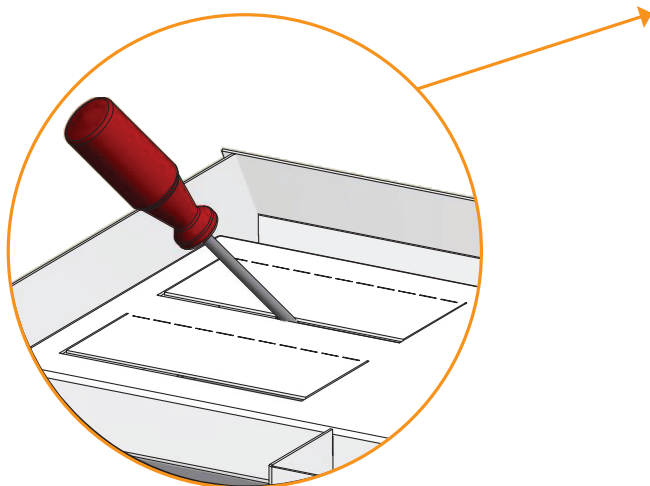

CADRES (OPTION)

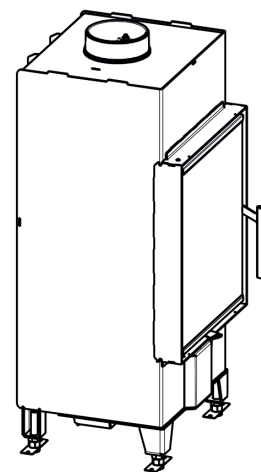
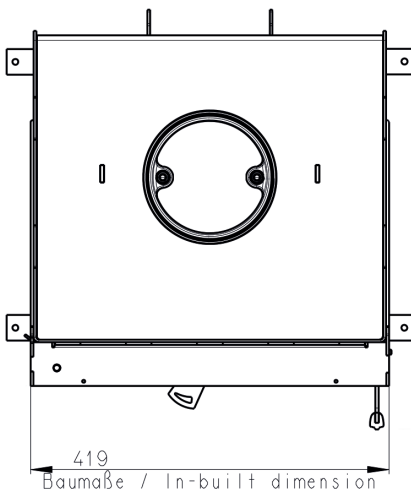
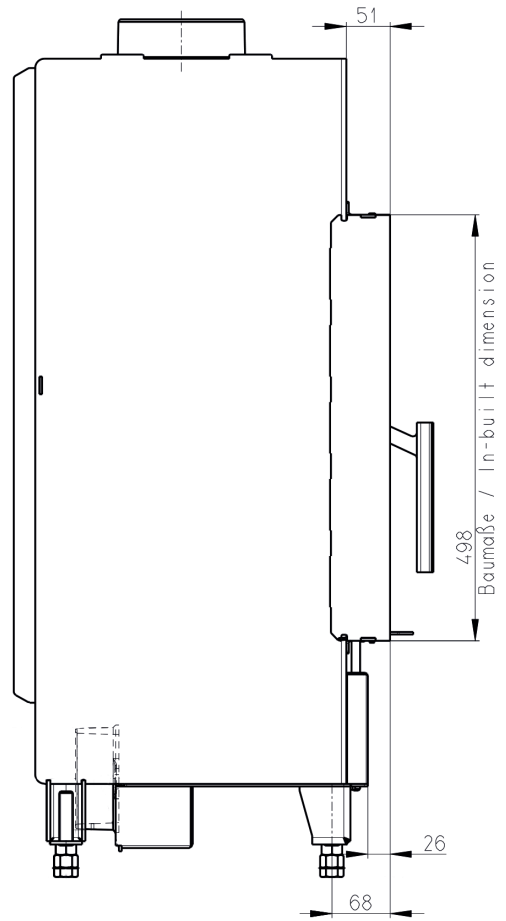
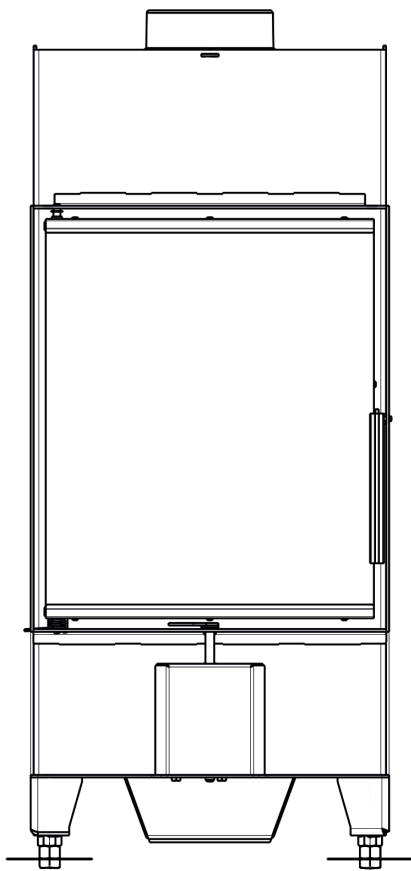

CADRES (OPTION)

Item # 50052619

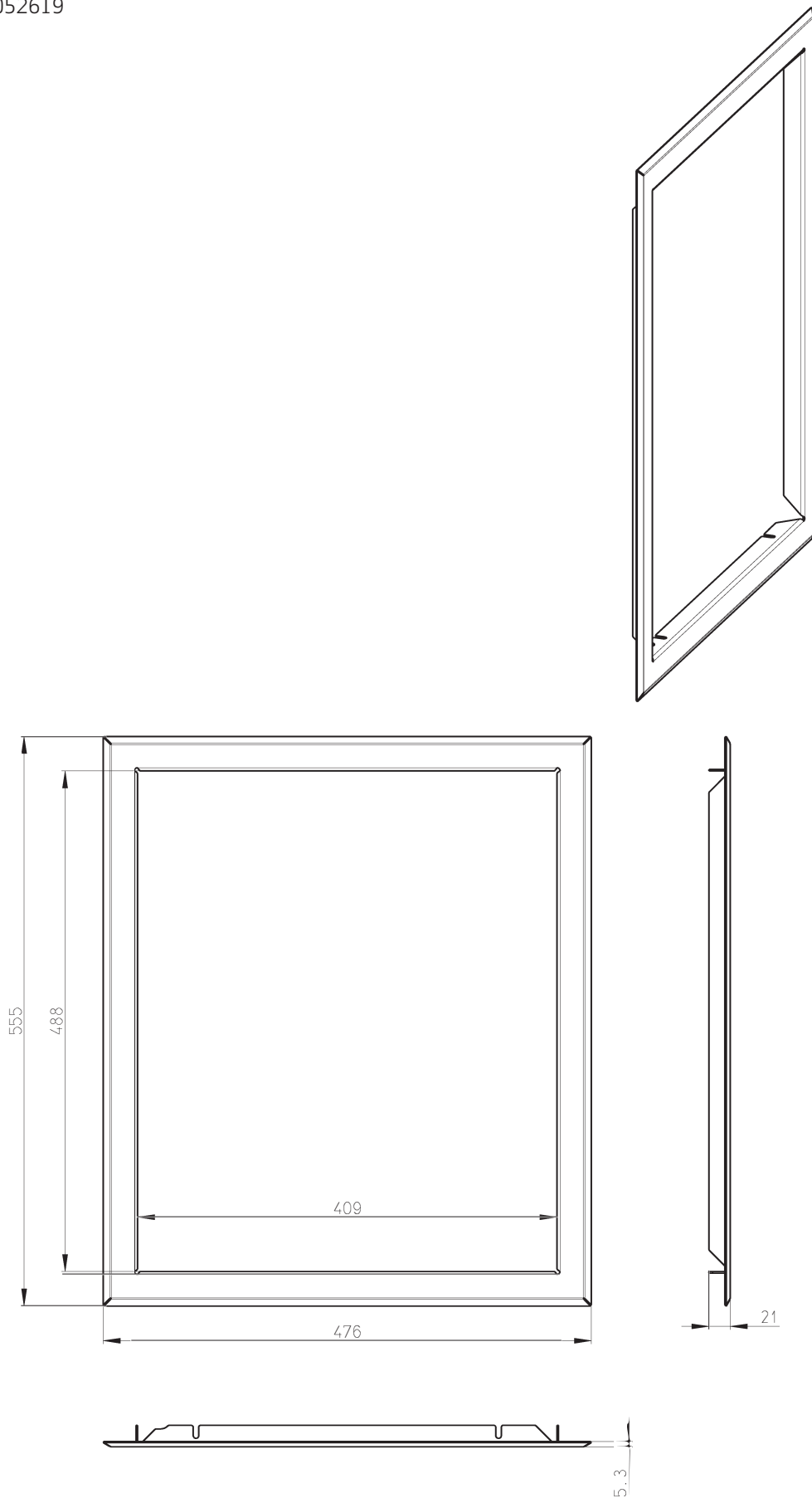

## MONTAGE DE LA GRILLE DE CONVECTION (OPTION)

1

Réalisez un trou dans le mur selon les mesures indiquées

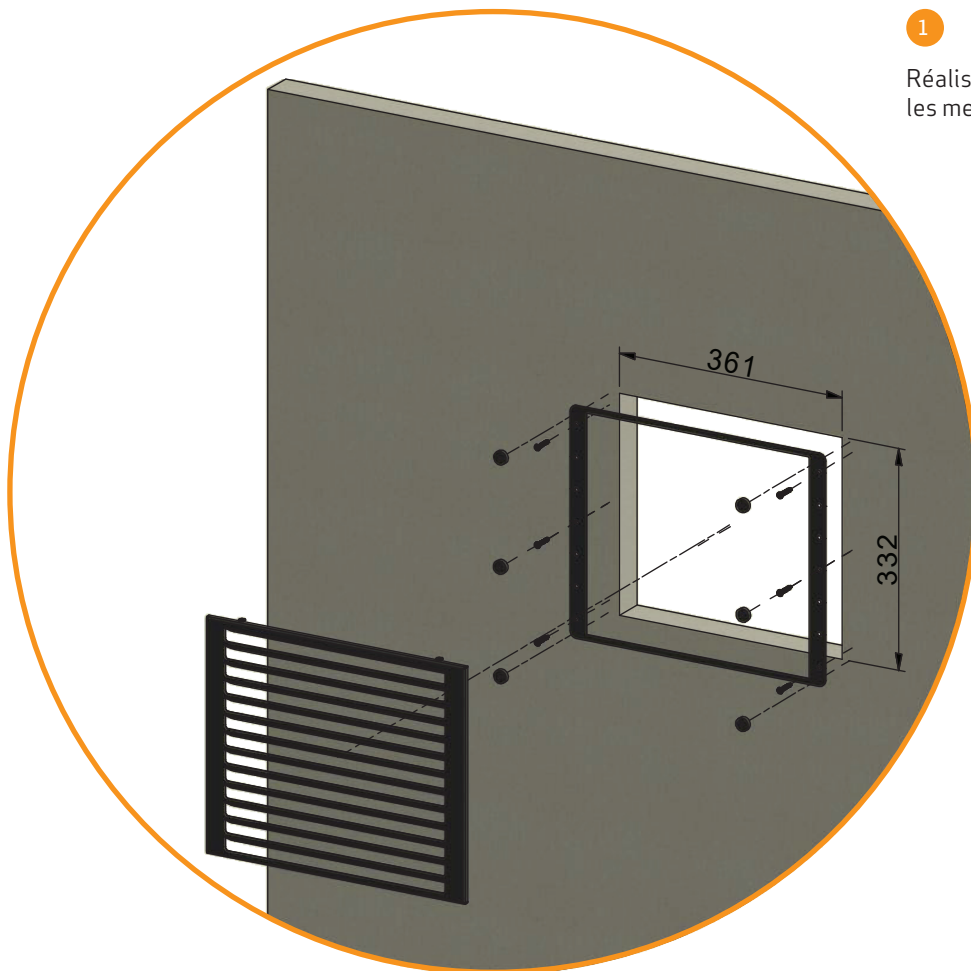

2

Fixez le cadre métallique avec les six vis, puis montez les six aimants sur les vis et placez la grille de convection sur les aimants

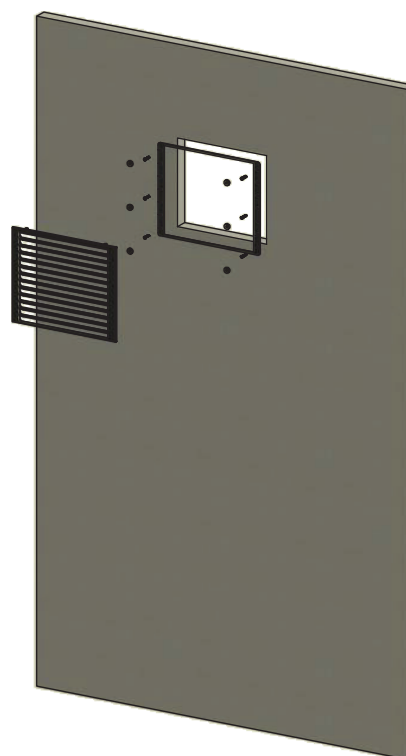

# NOTICE D'UTILISATION

## DÉFLECTEURS

Les déflecteurs sont situés dans la partie supérieure de la chambre de combustion. Ils retiennent la fumée, faisant en sorte que celle demeure un certain temps dans la chambre de combustion avant de s'échapper dans le conduit de cheminée. Cela réduit la température des gaz de combustion, car les gaz ont plus de temps pour dissiper la chaleur au travers du poêle.

Les déflecteurs doivent être retirés pour le nettoyage du poêle ; Voir "Maintenance de votre insert. Notez que les déflecteurs sont constitués de matériaux céramiques poreux et sont par conséquent fragiles. Ils conviennent par conséquent de les manipuler avec précaution.

*Les déflecteurs sont soumis à l'usure et ne sont pas couverts par la garantie.*

## TIROIR À CENDRES

- Ouvrez la porte et la grille située au bas du poêle et retirez le tiroir à cendres.
- Le bac à cendres ne doit pas déborder, et doit donc être vidé à intervalles réguliers.
- Ne jamais vider les cendres dans un récipient inflammable. Les cendres peuvent contenir des braises ardentes longtemps après l'utilisation du poêle.

## AIR DE COMBUSTION

L'air de combustion est préchauffé et fourni au feu de manière indirecte. Le flux d'air de combustion détermine le niveau de chaleur produit par votre insert. Par ailleurs, un balayage de vitre permet éviter l'accumulation de suie. Si de la suie se dépose sur la vitre, cela est souvent dû au fait que l'air de combustion est insuffisant.

Lorsque vous allumez le feu, l'air de combustion doit être complètement ouvert.

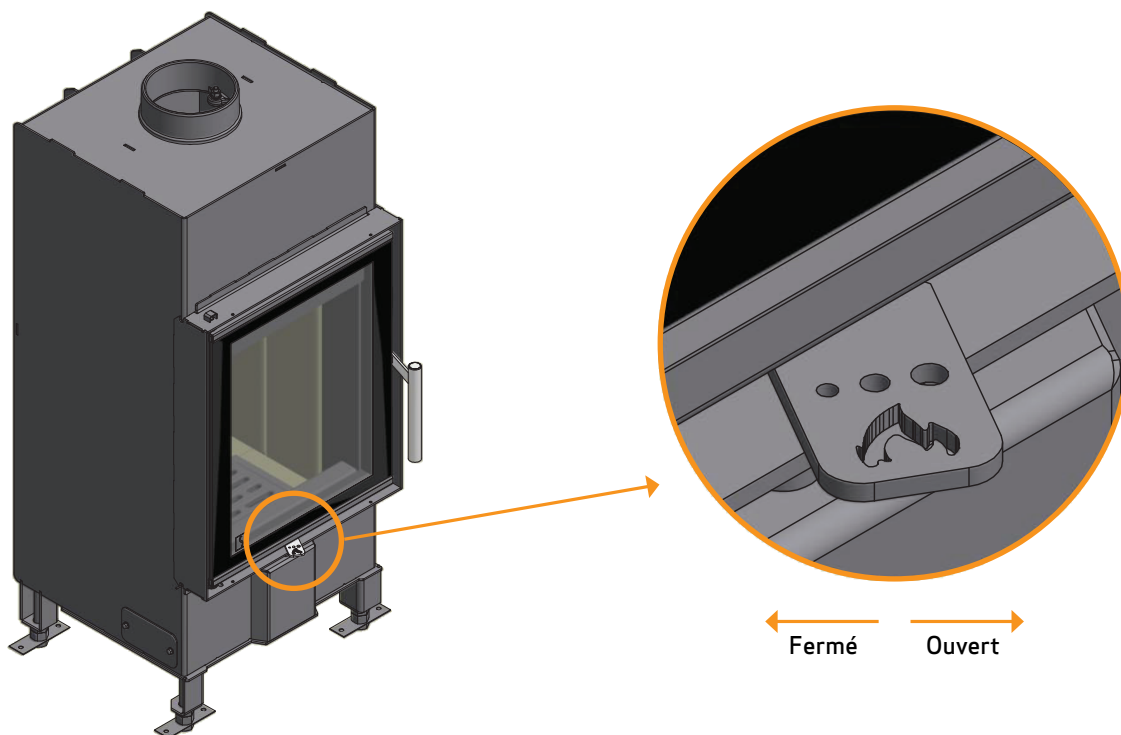

# INSTRUCTIONS POUR LE CHAUFFAGE

## FONCTIONNEMENT RESPECTUEUX DE L'ENVIRONNEMENT

Évitez de faire fonctionner votre insert au minimum, au point où aucune flamme n'est visible, car cela entraîne une mauvaise combustion et une faible efficacité. Les gaz libérés par le bois ne seront pas brûlés en raison de la basse température dans la chambre de combustion. Certains des gaz se condenseront dans le foyer et le conduit de cheminée et y formeront de la suie, ce qui peut conduire à un risque d'incendie sur la durée. La fumée résiduelle qui sort de la cheminée pollue l'air ambiant et dégage une odeur désagréable.

### REMARQUE !

Quelle que soit la qualité de votre cheminée, elle ne fonctionnera pas bien si vous ne l'utilisez pas correctement. De même, une mauvaise cheminée peut vous donner des résultats acceptables, si vous l'utilisez correctement.

## ALLUMAGE

Nous vous recommandons d'utiliser des allume-feux ou des produits similaires, disponibles auprès de votre revendeur Scan. L'utilisation d'allume-feux permet d'allumer le bois plus rapidement et de garder le processus de combustion propre. Nous proposons une vidéo montrant comment réaliser un allumage correct sur [www.scan.dk](http://www.scan.dk) ou numérisez le code QR.

Scannez le QR-code  
Et regardez notre vidéo  
sur l'allumage correct.



**REMARQUE : N'utilisez jamais de carburant liquide !**

## ALLUMAGE « DE HAUT EN BAS »

L'allumage « de haut en bas » est un mode d'allumage plus respectueux de l'environnement et aide à garder la vitre aussi propre que possible.

Procédez comme suit pour un allumage « de haut en bas » correct :

- 4 bûchettes d'une longueur d'env. 20-25 cm avec un poids d'env. 0,4-0,5 kg chacune.
  - 12-20 fins morceaux de bois d'une longueur d'environ 20-25 cm, avec un poids total d'env. 1 kg.
  - 3-4 allume-feux.
- 1 Placez les bûchettes, les morceaux de bois et les allume-feux dans la chambre de combustion comme indiqué ci-dessous.
  - 2 Réglez l'entrée de l'air de combustion sur le maximum pendant 20-30 minutes (voir « Mode d'emploi »).
  - 3 Une fois que les bûchettes ont pris feu, vous pouvez régler l'air de combustion au niveau désiré.

**REMARQUE : Le bois ne doit pas couvrir entièrement le fond et ne doit jamais être placé plus haut que l'indication de charge max. (Voir Maintenance).**

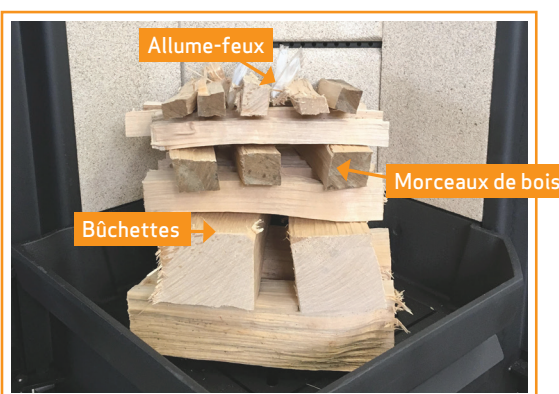

## ALLUMAGE AU PRINTEMPS ET EN AUTOMNE

Durant la période de transition printanière ou automnale, où les besoins de chauffage sont moins importants, nous vous recommandons d'allumer le poêle « de haut en bas » au moins une fois.

## RECHARGEMENT EN BOIS

---

Il est important d'obtenir une température aussi élevée que possible dans la chambre de combustion. Il en résulte une utilisation optimale du poêle et du combustible, ainsi qu'une combustion propre. De cette façon, vous éviterez l'accumulation de suie sur le revêtement de la chambre de combustion et sur la vitre. Pendant le fonctionnement, vous ne devriez pas voir de fumée ; juste des mouvements d'air indiquant que la combustion est en cours.

- Une fois la phase d'allumage terminée, vous devriez avoir une bonne couche de braises dans le poêle ; vous pouvez alors commencer à l'utiliser correctement..
- Ajoutez 2-3 morceaux de bois à la fois : ils doivent peser environ 0,5 kg et mesurer environ 30 cm de long.

**REMARQUE : Le bois doit prendre feu rapidement. C'est pourquoi nous recommandons d'ouvrir complètement le flux d'air primaire. L'utilisation du poêle à une température trop basse et avec trop peu d'air primaire peut entraîner l'inflammation des gaz, ce qui peut endommager le poêle.**

- Lorsque vous ajoutez du bois, ouvrez la porte tout doucement pour éviter que la fumée ne s'échappe. N'ajoutez jamais de bois alors qu'il y a des flammes.

## AVERTISSEMENT CONCERNANT LE RISQUE DE SURCHAUFFE

---

Si le poêle est utilisé pendant une durée prolongée avec des quantités de bois plus importantes que celles recommandées et/ou s'il reçoit trop d'air, cela peut provoquer un fort développement de chaleur susceptible d'endommager à la fois le poêle et les parois environnantes. Nous recommandons donc que vous observiez toujours la quantité maximale de combustible recommandée (voir sous « Données techniques »).

## IMPORTANCE DU CONDUIT DE CHEMINÉE

---

Le conduit de cheminée est le moteur de votre insert ; son rendement détermine celui de votre insert. Le tirage de la cheminée crée une pression négative dans la chambre de combustion. La pression négative extrait la fumée hors de l'insert et absorbe l'air à travers le clapet d'air de combustion pour alimenter le processus de combustion. L'air de combustion est également utilisé pour le système de balayage d'air qui l'apparition de suie sur la vitre.

Le tirage de la cheminée est créé par la différence de température entre l'intérieur et l'extérieur de la cheminée. Plus la différence de température est élevée, plus le tirage est fort. C'est pourquoi il est important que la cheminée atteigne la température de fonctionnement avant de réduire l'arrivée d'air pour restreindre la combustion dans le poêle (une cheminée de brique prend plus de temps pour atteindre sa température de fonctionnement qu'une cheminée en acier). Les jours où le tirage est médiocre en raison de conditions de vent ou météo défavorables, il est très important que la température de fonctionnement soit atteinte le plus rapidement possible. Vous devez obtenir quelques flammes aussi vite que possible. Pour ce faire, utilisez des morceaux de bois plus petits, utilisez un allume-feu supplémentaire, etc.

- Après une longue période sans utilisation, vous devez vérifier le conduit de cheminée pour d'éventuels dépôts de suie.

## UTILISATION DE L'INSERT SOUS DIVERSES CONDITIONS MÉTÉOROLOGIQUES

---

La façon dont le vent affecte la cheminée peut avoir un impact important sur la façon dont votre poêle réagit sous divers régimes de vent ; il vous faudra peut-être régler le débit d'air pour obtenir une bonne combustion. L'installation d'un clapet dans le conduit de cheminée peut également aider, car il vous permettra de réguler le tirage en fonction du vent. Le clapet ne doit cependant pas fermer le conduit de cheminée de plus de 80 %.

Le brouillard et la brume peuvent également avoir un impact important sur le tirage de la cheminée ; il vous faudra peut-être réguler l'entrée d'air pour obtenir une bonne combustion.

## REMARQUES GÉNÉRALES

---

**REMARQUE : certaines parties du poêle, en particulier les surfaces extérieures, sont chaudes pendant l'utilisation. Faites bien attention Ne placez jamais de matière inflammable dans la zone de rayonnement du poêle !**

- Ne videz jamais les cendres dans un récipient inflammable. Les cendres peuvent contenir des braises ardentes long temps après l'utilisation du poêle.
- Lorsque le poêle n'est pas utilisé, vous pouvez fermer les clapets pour éviter que le tirage ne provoque une circulation d'air.
- Si le poêle n'a pas été utilisé pendant un certain temps, vérifiez que le conduit de cheminée est propre et dégagé avant de le relancer.

## FEU DE CHEMINÉE

---

En cas de feu de cheminée, gardez la porte de l'insert, le tiroir à cendres et tous les clapets fermés. En cas d'urgence, appelez les pompiers.

- Nous vous recommandons de faire appel à un ramoneur pour vérifier le conduit de cheminée avant d'utiliser le poêle.



# MANUTENTION DU COMBUSTIBLE

## SÉLECTION DU BOIS/COMBUSTIBLE

Vous pouvez utiliser n'importe quel type de bois comme combustible. Cependant, les bois plus durs, tels que le hêtre ou le frêne, sont généralement meilleurs pour le chauffage, car ils brûlent de façon plus uniforme et créent moins de cendres. D'autres bois, tels que l'érable, le bouleau et l'épinette, sont d'excellentes alternatives.

## PRÉPARATION

Le meilleur combustible est obtenu lorsque l'arbre a été abattu et que le bois a été scié et débité avant le 1<sup>er</sup> mai. N'oubliez pas de couper le bois aux dimensions de la chambre de combustion. Nous recommandons un diamètre de 6-10 cm. La longueur doit être d'environ 6 cm plus courte que celle de la chambre de combustion afin de laisser suffisamment d'espace pour la circulation de l'air. Si le diamètre du bois est supérieur à cela, il doit être coupé dans le sens de la longueur. Le bois qui a été débité sèche plus rapidement.

## STOCKAGE

Vous devez entreposer le bois scié et débité dans un endroit sec pendant 1 ou 2 ans avant qu'il ne soit suffisamment sec pour le brûler. Le bois sèche plus rapidement si vous l'empilez dans un endroit aéré. Avant de l'utiliser, il est préférable d'entreposer le bois pendant quelques jours à température ambiante. Rappelez-vous que le bois absorbe l'humidité de l'air pendant l'automne et l'hiver.

## HUMIDITÉ

Pour éviter un impact problématique sur l'environnement et pour assurer un meilleur rendement de votre appareil, le bois doit être parfaitement sec avant qu'il puisse être utilisé comme combustible. Si vous utilisez du bois trop humide, la majeure partie de la chaleur produite sera perdue dans l'évaporation de l'eau. Le poêle ne montera donc pas en température, et n'émettra pas de chaleur dans la pièce. Ceci est évidemment un fonctionnement médiocre, et causera l'accumulation de suie sur la vitre, dans le poêle et dans la cheminée. La combustion de bois humide pollue également l'environnement.

- La teneur maximale en humidité du bois ne doit pas dépasser 20 %. Une teneur en humidité de 15-18 % fournira une efficacité optimale.
- Un moyen simple de vérifier la teneur en humidité du bois est de frapper ensemble les extrémités de deux morceaux de bois. Si le bois est humide, le son sera légèrement étouffé.

## COMBUSTIBLES INTERDITS

**REMARQUE :** Il est absolument interdit d'utiliser du bois peint, imprégné sous pression ou collé, ou du bois flotté de mer. Vous ne devriez jamais non plus brûler des panneaux agglomérés, des matières plastiques ou du papier traité. Ils contiennent des substances dangereuses pour la santé humaine, l'environnement, votre poêle et votre cheminée. En bref, assurez-vous d'utiliser uniquement du bois approprié.

## VALEUR CALORIFIQUE DU BOIS

Les différentes essences de bois ont des valeurs calorifiques différentes. En d'autres termes, pour certaines essences, vous devrez utiliser une plus grande quantité de bois pour obtenir le même rendement de chauffage. Ce mode d'emploi suppose que vous utiliserez du hêtre, qui a un pouvoir calorifique très élevé et est également l'un des bois les plus faciles à se procurer. Si vous utilisez du chêne ou du hêtre comme combustible, vous devez garder à l'esprit que ces types de bois ont une valeur calorifique plus élevée que par exemple le bouleau. Pour éviter tout risque d'endommagement du poêle, vous devez donc vous assurer d'utiliser une quantité moindre qu'avec des essences moins calorifiques.

Types de bois	kg de bois sec/m <sup>3</sup>	Par rapport au hêtre
Charme	640	110 %
Hêtre/Chêne	580	100 %
Frêne	570	98 %
Érable	540	93 %
Bouleau	510	88 %
Pin	480	83 %
Sapin	390	67 %
Peuplier	380	65 %

# MAINTENANCE

## RAMONAGE DE LA CHEMINÉE ET NETTOYAGE DE L'INSERT

Suivez les réglementations nationales et locales relatives au ramonage des cheminées. Nous recommandons de faire nettoyer l'insert régulièrement par un ramoneur agréé.

Avant de nettoyer le poêle et de ramoner la cheminée, il faut retirer les déflecteurs.

**REMARQUE :** Toutes les opérations d'entretien et de réparation doivent être effectuées lorsque le poêle est froid.

## VÉRIFICATION DE L'INSERT

Scan A/S vous recommande de vérifier soigneusement votre poêle après l'avoir nettoyé et fait ramoner la cheminée. Vérifiez l'absence de fissures sur toutes les surfaces visibles. Vérifiez également que tous les assemblages sont étanches et que les joints sont correctement posés. Il convient de remplacer les joints usés ou déformés.

## ENTRETIEN

Nous recommandons de procéder à une révision approfondie et un entretien général du poêle au minimum tous les deux ans. N'oubliez pas d'utiliser des pièces de rechange d'origine.

La révision doit porter sur les points suivants :

- Lubrifier les charnières à la graisse au cuivre.
- Vérifier les joints. Les remplacer s'ils ne sont pas intacts et souples.
- Vérifier le revêtement de la sole foyère et la grille.
- Vérifier les matériaux d'isolation thermique.

## REVÊTEMENT DE LA CHAMBRE DE COMBUSTION

Ces pièces sont exclues de la garantie. L'habillage se compose des éléments suivants :

- 11 plaques réfractaires en chamotte (1, 3 & 4) ■ 1 grille ■ 2 déflecteurs (5 & 7) ■ 2 supports pour déflecteurs (6)

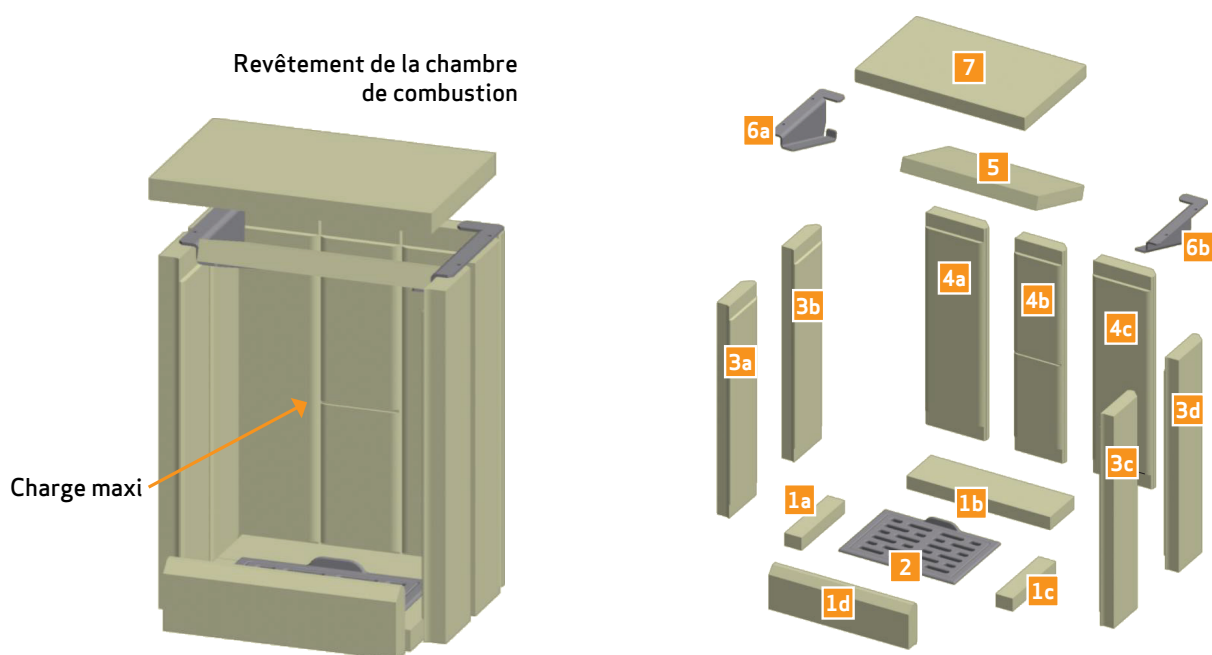

## REVÊTEMENT DE LA CHAMBRE DE COMBUSTION

Placez la plaque en chamotte n° 1 dans le fond.  
Montez ensuite la grille n° 2.

1

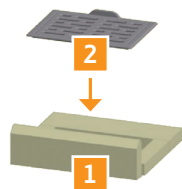

Placez les plaques en chamotte n° 4a, 4b et 4c.

2



Placez les plaques en chamotte n° 3a, 3b, 3c et 3d.

3

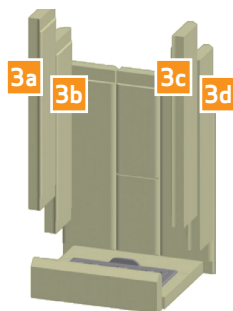

Ensuite, placez le déflecteur supérieur n° 7.

4

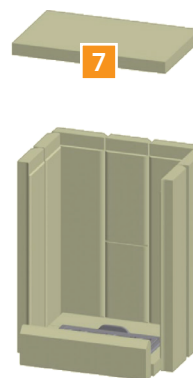

Placez le support de déflecteur n° 6a et 6b sur le bord des plaques réfractaires en chamotte n° 3a, 3b, 3c, 3d, 4a et 4c.  
Ensuite, placez le déflecteur inférieur n° 5. Assurez-vous que les deux déflecteurs sont placés de manière identique.

5

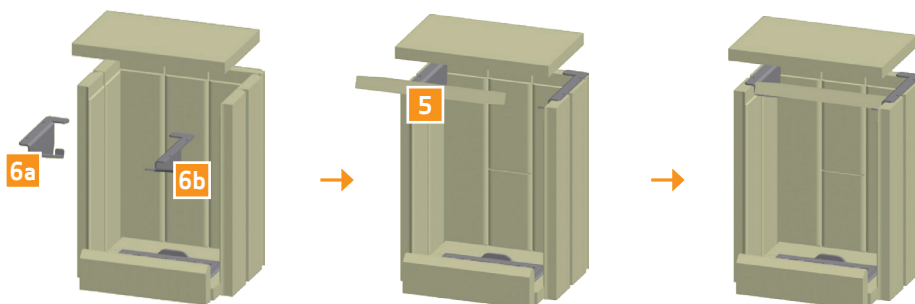

## JOINTS

Tous les foyers présentent des joints en céramique montés sur l'insert, les portes et/ou sur la vitre. Ces joints s'usent au cours de l'utilisation et doivent être remplacés en cas de besoin.

*Les joints ne sont pas couverts par la garantie.*

## SURFACES PEINTES

Nettoyez le poêle à l'aide d'un chiffon sec et non pelucheux.

## NETTOYAGE DE LA VITRE

---

Nos inserts sont conçus pour éviter une accumulation importante de suie sur la vitre. Cette protection optimale est obtenue par une arrivée suffisante d'air de combustion. Il importe en outre que le bois soit bien sec et que l'installation soit correctement réalisée (taille hauteur des conduits, arrivée d'air...).

Même si le poêle est utilisé conformément à nos instructions, une légère couche de suie peut se former sur la vitre. Ce dépôt de suie peut être facilement éliminé à l'aide d'un chiffon sec et d'un chiffon imbibé d'un produit de nettoyage pour le verre. Un produit de nettoyage se pulvérise sur un chiffon avant application et non directement sur la vitre.

- Veuillez noter que le produit de nettoyage ne doit pas entrer en contact avec les joints, et les parties sérigraphiées.
- Le produit de nettoyage ne doit pas non plus entrer en contact avec les surfaces peintes, car cela peut les endommager.

## ÉLIMINATION DES PIÈCES DU POÊLE-CHEMINÉE

---

Acier/fonte	Envoyer au recyclage
Verre	Éliminer en tant que déchet céramique
Revêtement de la chambre de combustion	La vermiculite et la chamotte ne sont pas recyclables. Éliminer en tant que déchet.
Défecteurs	La vermiculite et la chamotte ne sont pas recyclables. Éliminer en tant que déchet.
Joints	Éliminer en tant que déchet.

# DIAGNOSTIC DE PANNES

## ÉCHAPPEMENT DE FUMÉE .....

---

- bois humide
- les dimensions de la cheminée ne sont pas adaptées au poêle
- la hauteur de la cheminée est-elle correcte par rapport à son environnement ?
- en cas de sortie arrière, vérifier que le tuyau ne bloque pas le tirage dans la cheminée.
- mauvais tirage de la cheminée
- contrôler si le conduit de cheminée/la cheminée n'est ..... pas bouché(e).
- dépression dans la pièce
- la porte est ouverte avant que la couche de braise soit suffisamment consumée.

## LE BOIS BRÛLE TROP RAPIDEMENT

---

- les volets d'arrivée d'air sont mal réglés
- bois de mauvaise qualité (déchets de bois, bois de palettes etc.)
- Les déflecteurs sont mal montés ou absents
- tirage de la cheminée trop important

## FORMATION DE SUIE SUR LA VITRE

---

- réglage incorrect de l'air secondaire
- bois humide
- bois de mauvaise qualité (déchets de bois, bois de palettes etc.)
- dépression dans la pièce
- trop d'air primaire
- bûches de bois trop grosses à l'allumage
- tirage de la cheminée trop faible

## DÉPÔT DE SUIE EXCESSIF DANS LA CHEMINÉE

---

- mauvaise combustion (augmenter l'arrivée d'air)
- bois humide ou de mauvaise qualité

## LA SURFACE DU POÊLE VIRE AU GRIS

---

- Chauffage trop intense (cf. « Instructions de chauffage »)

## LE POÊLE NE PRODUIT PAS DE CHALEUR

---

- bois humide
- bois de mauvaise qualité présentant un faible pouvoir calorifique
- pas assez de bois
- montage incorrect des déflecteurs

## LE POÊLE DÉGAGE UNE ODEUR

---

- les premières utilisations entraînent une cuisson de la peinture qui peut dégager une odeur. Ouvrez une porte ou une fenêtre pour aérer la pièce et veillez à ce que le poêle soit chauffé suffisamment afin d'éviter d'autres dégagements d'odeur par la suite.
- au cours du chauffage et du refroidissement, le poêle peut émettre des « clics ». Cela est dû aux importantes différences de température que subit le matériau et non à un défaut du produit.

# GARANTIE

Tous les produits SCAN à chauffage au bois sont fabriqués à l'aide de matériaux de grande qualité et sont soumis à des contrôles de qualité très rigoureux avant de quitter notre usine. Si des vices de fabrication ou des défauts venaient malgré tout à apparaître. Nous garantissons nos appareils pour une durée de 5 ans (hors pièces d'usures).

Lorsque vous nous contactez ou contactez votre revendeur Scan agréé avec une demande de garantie, vous devez indiquer le numéro de série de votre poêle.

Le droit de réclamation/garantie englobe toutes les pièces qui de l'avis de Scan A/S doivent être remplacée ou réparées en raison de vices de fabrication ou d'erreurs de conception.

Le droit de réclamation/garantie s'applique pour le premier acheteur du produit et ne peut être transféré à une autre personne (excepté en cas de vente préalable).

Le droit de réclamation/garantie s'applique uniquement à des dommages résultant de vices de fabrication ou d'erreurs de conception.

## SONT EXCLUS DE LA GARANTIE

---

- pièces d'usure telles que les plaques de doublage, les déflecteurs, la grille de décendrage, la vitre et les joints (sauf en cas de défauts déjà présents à la livraison).
- défauts apparus au cours du transport, de l'entreposage et du montage ou ultérieurement et dus aux effets d'agents chimiques ou physiques extérieurs.
- formation de suie résultant d'un mauvais tirage de la cheminée, de l'utilisation de bois humide ou d'erreurs de réglage.
- coûts occasionnés par des dépenses de chauffage supplémentaires liées à une réparation
- frais de transport.
- coûts occasionnés par l'installation ou le remontage du poêle..

## EXTINCTION DU DROIT DE GARANTIE

---

- en raison d'une installation incorrecte (l'observation et la mise en œuvre des réglementations légales et autres prescriptions administratives en vigueur ainsi que des instructions de montage et d'utilisation fournies pour le poêle et ses accessoires relèvent de la responsabilité exclusive de l'installateur) ;
- en raison d'une utilisation et d'une commande incorrectes avec des combustibles non autorisés ou des pièces de rechange qui ne sont pas d'origine (cf. la présente Notice de montage et d'utilisation) ;
- en cas de disparition ou de dégradation du numéro d'enregistrement du produit ;
- en cas de réparations qui n'ont pas été effectuées conformément à nos instructions ou à celles d'un revendeur Scan agréé ;
- en raison de toute modification de l'état d'origine du produit.
- Le droit de garantie ne s'applique que dans le pays où le produit Scan a été initialement livré.



Numéro de série du produit

Indiquez ce numéro pour toute demande concernant ce produit